

PRODUKTINFORMATION

FabConstruct Nozzle Steel für Raise3D Pro2 / E2

- **gehärtete Stahldüse**
- **Bohrung: 0,2 – 0,8 mm**
- **Filamentdurchmesser: 1,75 mm**

Anwendungsgebiete

Die **gehärteten** Fabconstruct Präzisionsdüsen aus Stahl sind ideal für das Drucken von **abriebstarken (abrasiven)** Filamenten wie z.B. Carbonfaser, Glasfaser, Holz-, metallgefüllten oder phosphorhaltigen (fluoreszierenden) Filamenten.

Diese **abriebfesten Düsen** können jedoch auch für das Drucken von klassischen Filamenten wzb. PLA, ABS, PETG, PVA und weiteren Materialien verwendet werden.



Vorteile

- abriebfest
- ideal für das Drucken abrasiver Materialien
- Hohe Temperaturfestigkeit

Technische Daten

- **Härtegrad (Mohs):** 7.8
- **Maximale Drucktemperatur:** 450°C
- **Wärmeleitfähigkeit:** 220 W/m.k
- **Ausdehnungskoeffizient:** 8.0 µm /m-°C

Düsendurchmesser

- **0,2 mm** Art.-Nr.: 35360, EAN: 4260629953606
- **0,4 mm** Art.-Nr.: 35361, EAN: 4260629953613
- **0,6 mm** Art.-Nr.: 35362, EAN: 4260629953620
- **0,8 mm** Art.-Nr.: 35363, EAN: 4260629953637

Maße

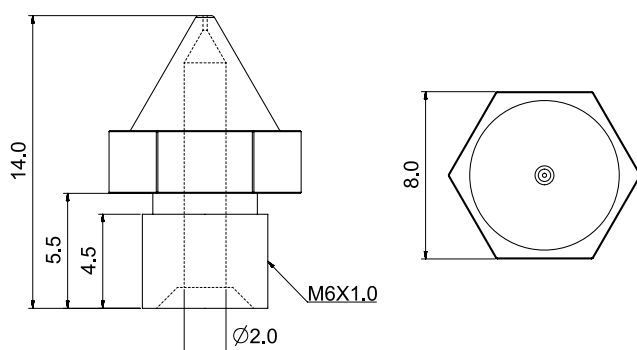

Kompatibel

- Raise3D Pro2 Serie (Pro2 und Pro2 Plus)
- Raise3D E2

Weitere Infos unter:
www.fabconstruct.de/nozzles