

### PRODUKTINFORMATION

## FabConstruct Nozzle Brass für Raise3D Pro2 / E2

- **Messingdüse**
- **Bohrung: 0,2 – 0,8 mm**
- **Filamentdurchmesser: 1,75 mm**

### Anwendungsgebiete

Die Fabconstruct Präzisionsdüsen aus Messing zeichnen sich durch eine gute Wärmeleitfähigkeit aus und sind ideal für das Drucken von klassischen Kunststoffen wie z.B.:

PLA, ABS, TPU, PA, PP, PC, ASA, Nylon, PETG, PVA, HIPS und ähnlichen.



### Vorteile

- gute Wärmeleitfähigkeit
- präzise Verarbeitung
- ideal für eine Vielzahl von Standard Filamenten

### Technische Daten

- **Härtegrad (Mohs):** 3.0
- **Maximale Drucktemperatur:** 300°C
- **Wärmeleitfähigkeit:** 105 W/m.k
- **Ausdehnungskoeffizient:** 18.0 µm /m·°C

### Düsendurchmesser

- **0,2 mm** Art.-Nr.: 35347, EAN: 4260629953477
- **0,4 mm** Art.-Nr.: 35348, EAN: 4260629953484
- **0,6 mm** Art.-Nr.: 35349, EAN: 4260629953491
- **0,8 mm** Art.-Nr.: 35350, EAN: 4260629953507

### Maße

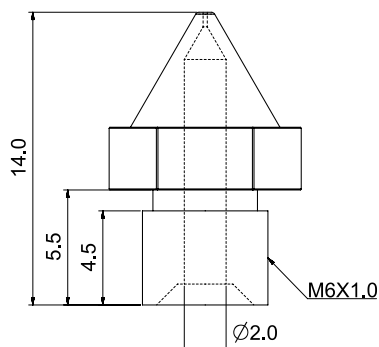

### Kompatibel

- Raise3D Pro2 Serie (Pro2 und Pro2 Plus)
- Raise3D E2

Weitere Infos unter:  
[www.fabconstruct.de/nozzles](http://www.fabconstruct.de/nozzles)